

kování pro posuvné dveře S37

Brzda horního vozíku

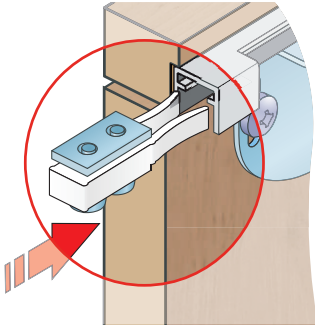

Montáž dolního vozíku z vnějšíku desky

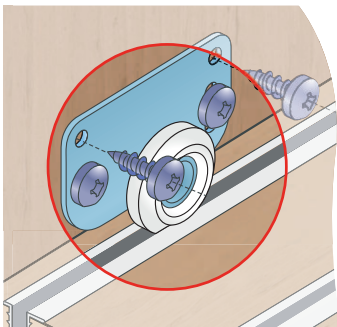

Montáž vozíku se zařezováním kolečka

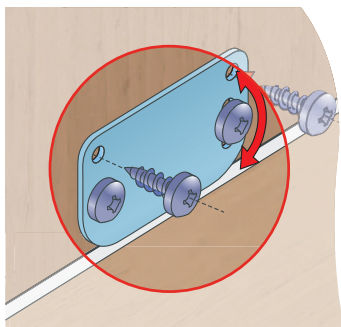

Kování je shodné s kováním H37

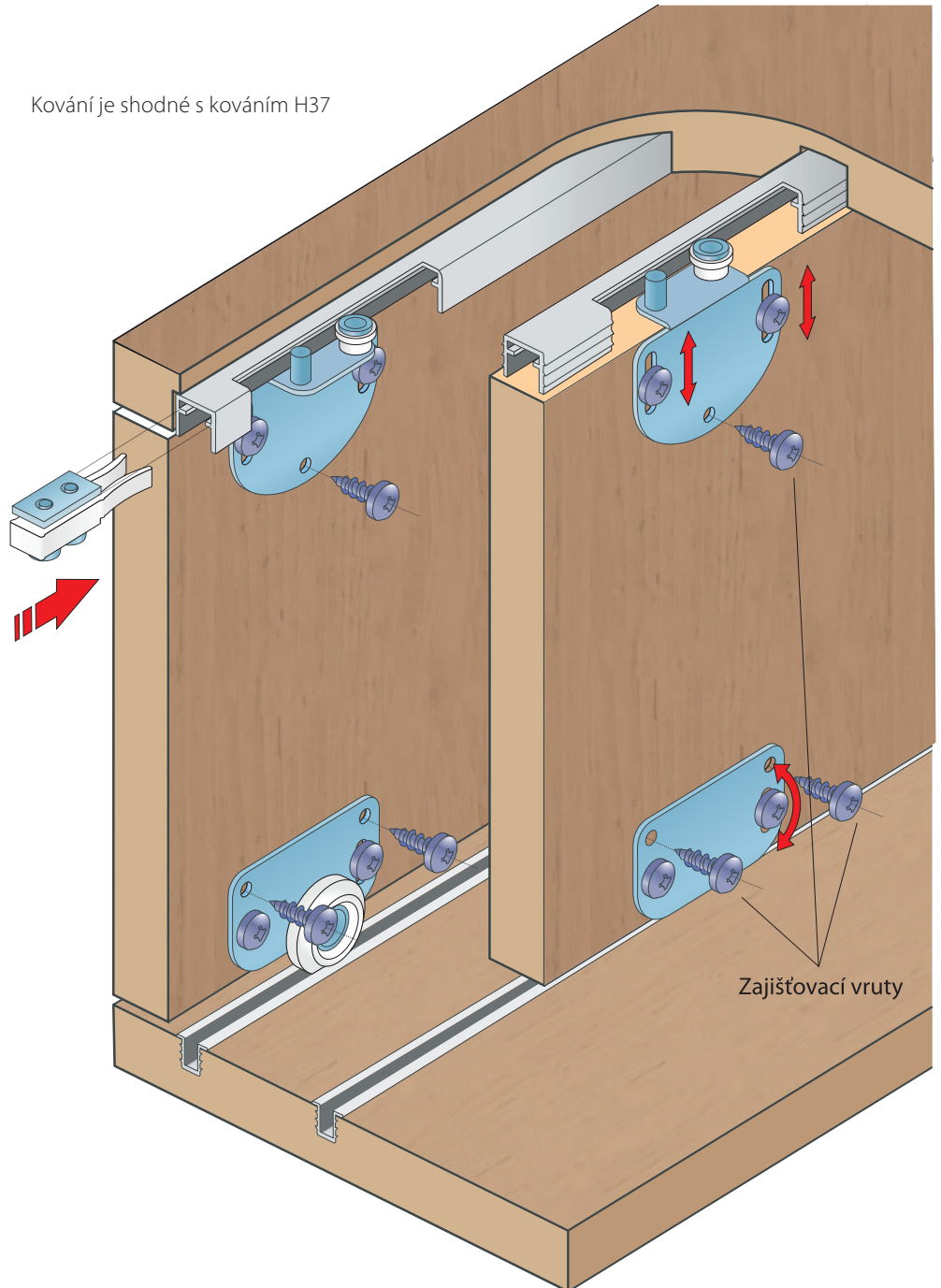

SOUĚÁSTI SYSTÉMU:

Sada S37

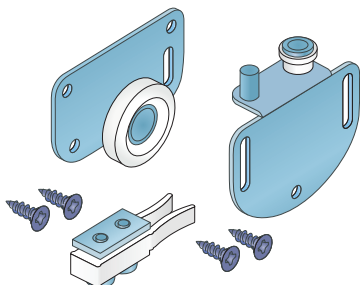

Horní pro?l S50

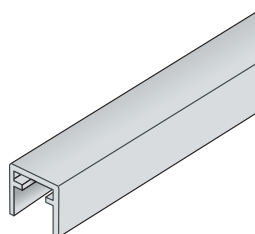

Pro?l S03

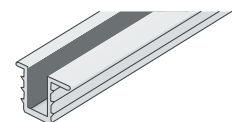

VAR. 1

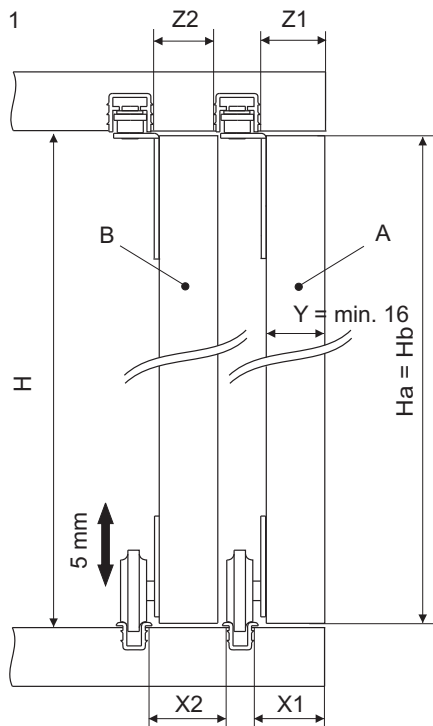

$$\begin{aligned}
 H_a &= H_b = H - \text{min. } 4 \\
 X1 &= Y + 5 \\
 X2 &= Y + 8,5 \\
 Z1 &= Y + 3 \\
 Z2 &= Y + 2,5
 \end{aligned}$$

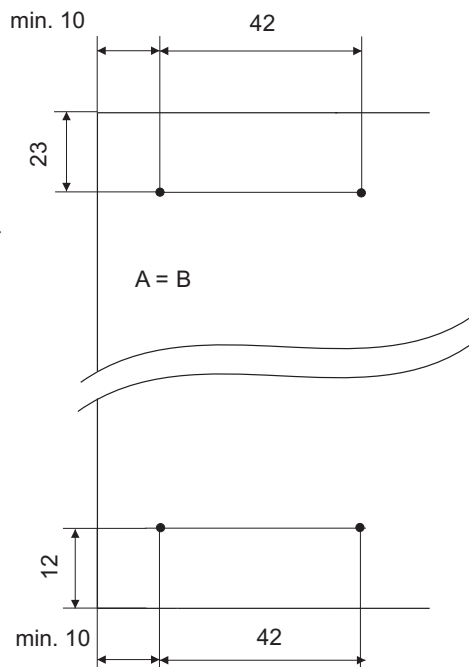

VAR. 2

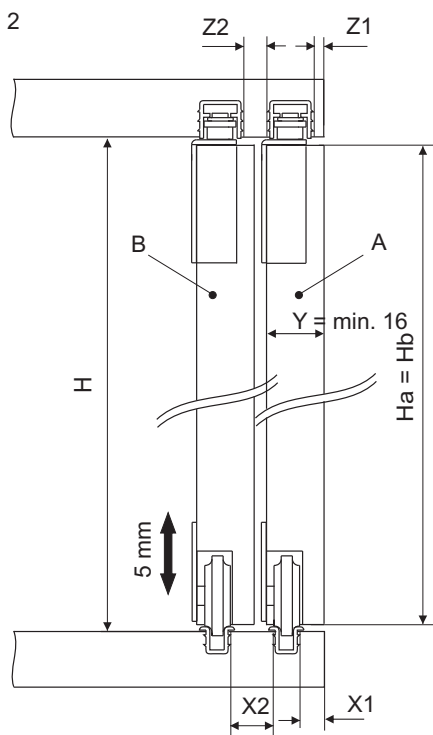

$$\begin{aligned}
 H_a &= H_b = H - \text{min. } 4 \\
 X1 &= Y - 6 \\
 X2 &= Y - 1 \\
 Z1 &= Y - 10 \\
 Z2 &= Y - 7
 \end{aligned}$$

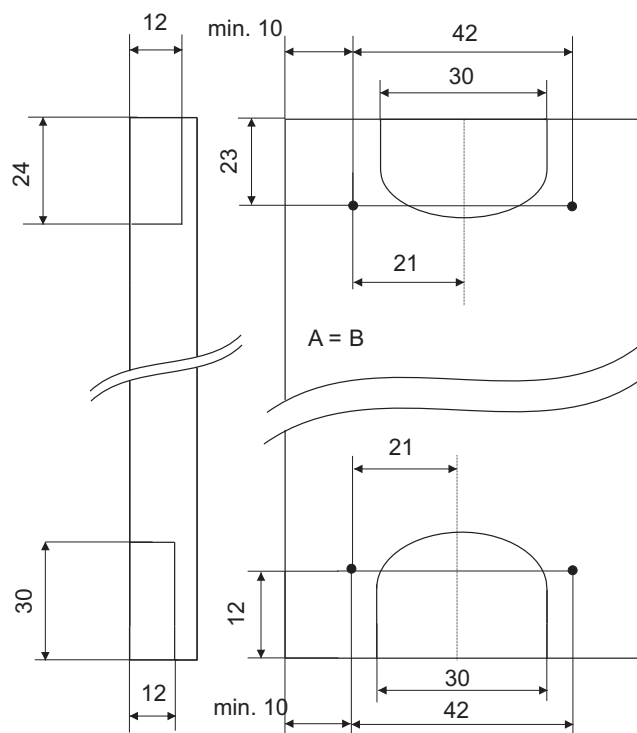

Montáž dveří

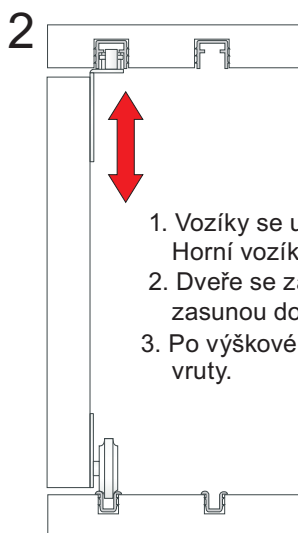
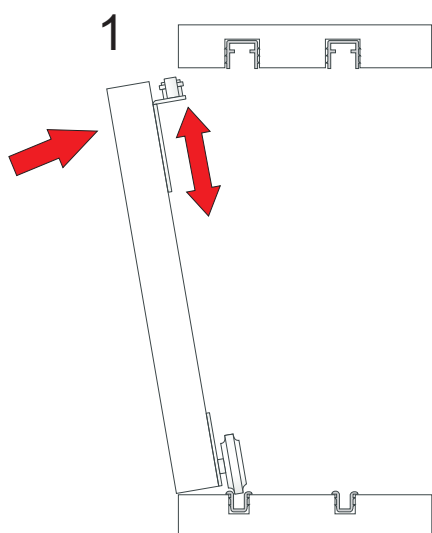

1. Vozíky se uchytí na dveře dle výše uvedeného vrtacího plánu. Horní vozíky jsou přítom v dolní poloze.
2. Dveře se zasunou dolními vozíky do dolní lišty, horní vozíky se zasunou do horní lišty a dotáhnou vruty.
3. Po výškovém seřízení dveří se poloha dveří zafixuje zajišťovacími vruty.